





SALA

DINING TABLE

組み立て説明書

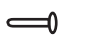
■組み立て用金具部品 (個数をご確認ください)

- ①ボルト(長)・・・4本 
- ②ボルト(中)・・・2本 
- ③ボルト(短)・・・4本 
- ④バレルナット・・・2本 

- ⑤六角レンチ・・・1本 

■組み立て方法 (下図を参考にしながら番号順に行ってください)

1. 天板裏を上にして置きます。この時、天板表面にキズがつかないようにご注意ください。
2. 脚部の内側 / 外側 (脚部の貫部分のダボ穴、ボルト穴の数が違います。)を確認し、図Aのように予め脚部に付いている木ダボを天板裏のダボ穴に差込み、六角レンチを使用しボルト①にて幕板に締め付け、仮どめします。
3. 図Bのように、棚板 (真ん中寄りの2箇所にボルト穴がある側) にボルト③で斜交いを締め付けます。

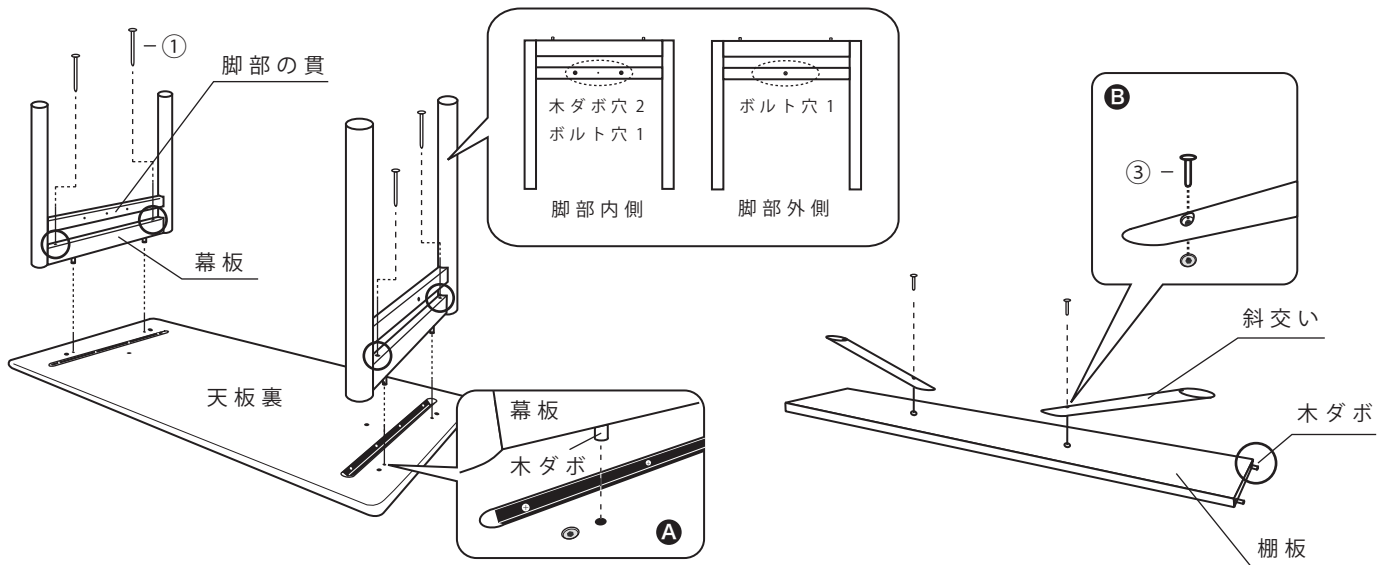

4. 3の棚板を裏返し、脚部の貫に取り付けます。予め棚板に付いている木ダボを貫のダボ穴に差込み、ボルト②にて脚部の外側から締め付け、仮どめします。(この時、バレルナット④をドライバーを使って2カ所、図Cのように差し込み、ボルト穴をあわせてください。)
5. 3の棚板の斜交いをボルト③にて天板裏に締め付け、仮どめします。(図D)

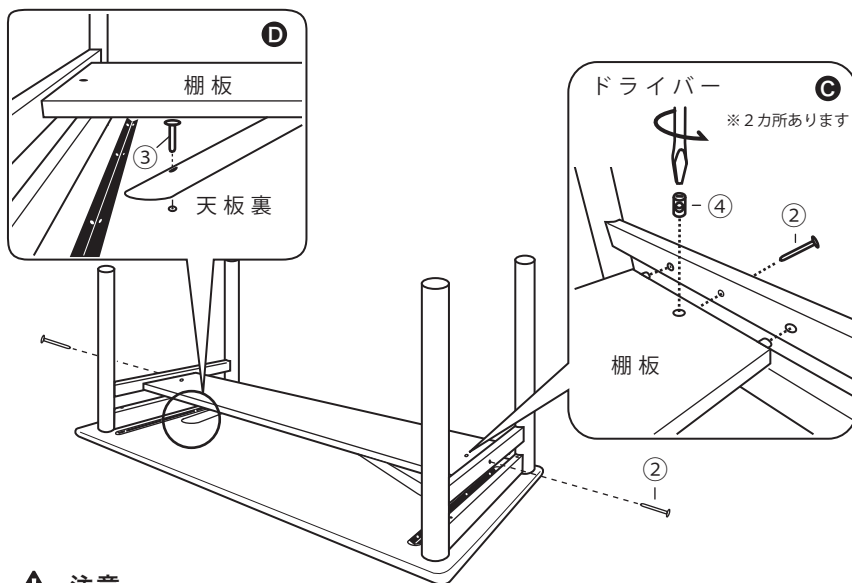

6. 各部品の位置調整をしてから、全てのボルトを強く締めなおし、固定されていることを確認できれば、テーブル本体を平らな場所に水平に設置し完成です。

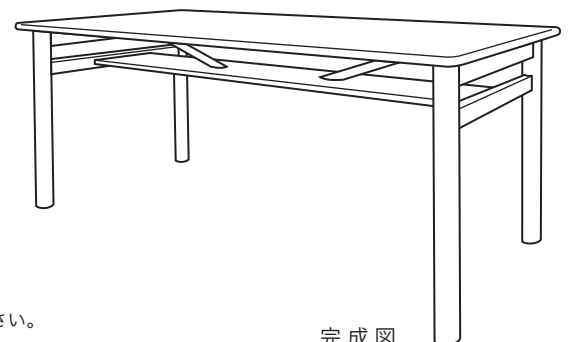

完成図

▲ 注意

組み立ては必ず大人二人以上で行ってください。
 組み立てに十分な場所を確保し、床や既存の家具に傷がつかない様、敷物を敷くなど注意して行ってください。
 仮どめのまま使用すると家具の破損またはケガの原因になりますので、ボルトはしっかり締めてからご使用ください。
 ジョイントボルトは定期的に増し締めしてください。